

| | | | | |
|------------|--------|-------|----------|------|
| 一般加工 公差 | 1~10 | ±0.05 | 100~300 | ±0.2 |
| | 10~100 | ±0.1 | 300~1000 | ±0.3 |

| | |
|---------|----------------------------------|
| ラベルスピード | 12m/min (50Hz) 14m/min (60Hz) |
| 質量 | 15kg |
| モーター | AC100V 65W 50/60Hz |

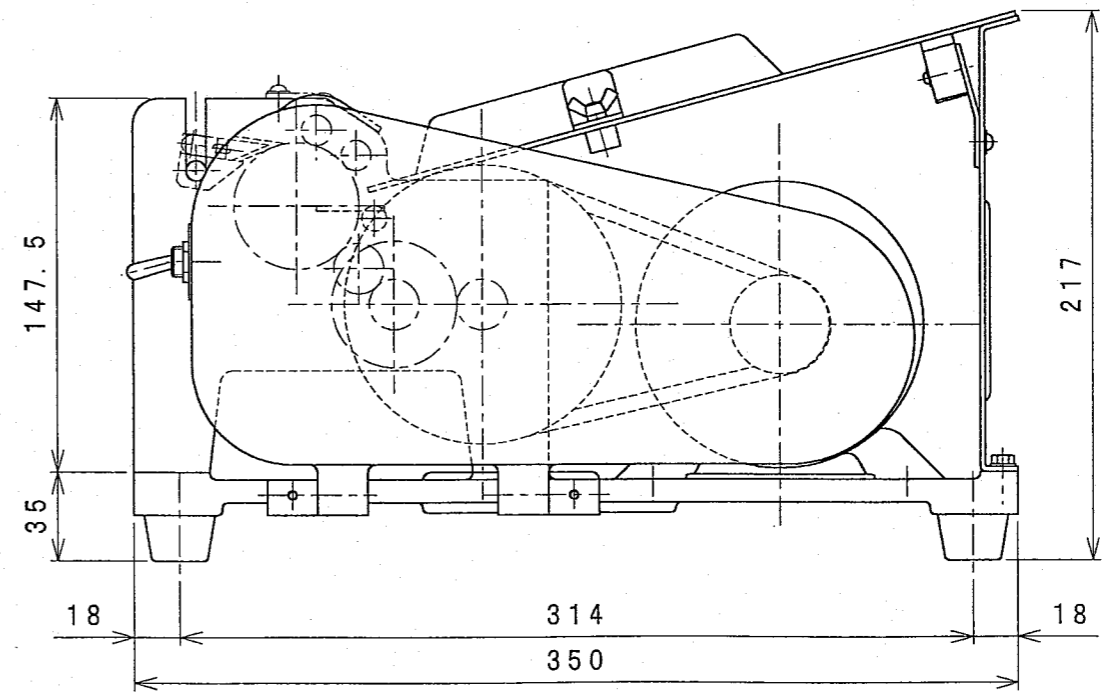
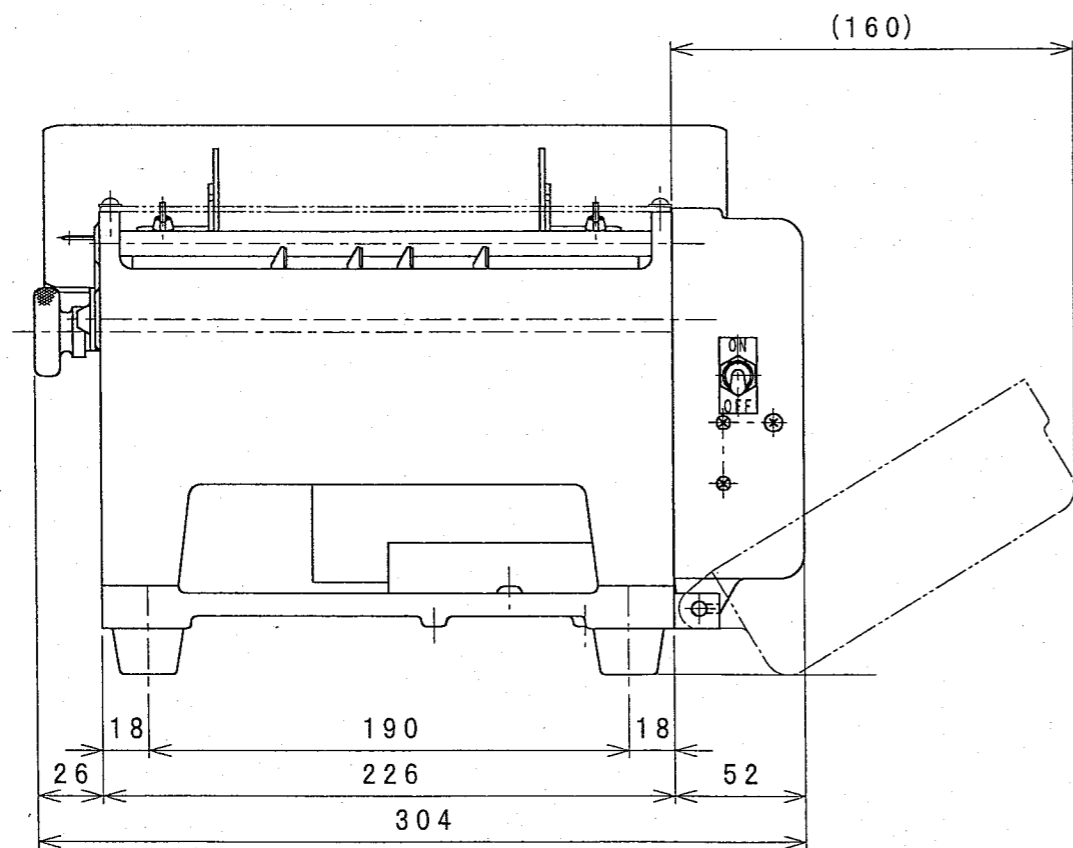
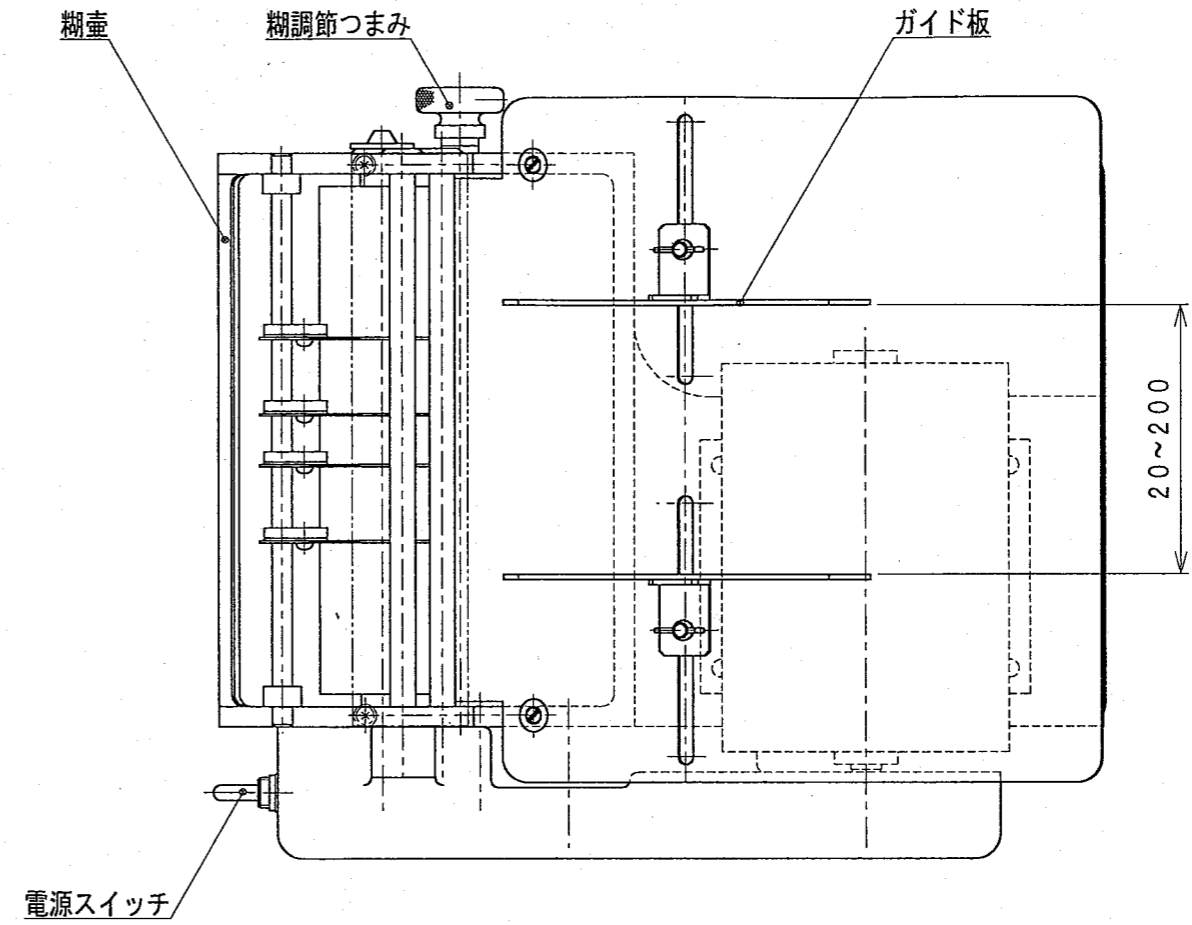

| | | | | |
|------------|---|------|----|-------|
| 一般仕上 記号 | ▽ | 50-S | ▽▽ | 3-S |
| | ▽ | 12-S | ▽▽ | 0.3-S |

| | | | | | | | | | | |
|-----|-------|-----------|---------|------|------|-------|------|----|----|-------|
| 010 | 外観図 | | | | | | | | | |
| 図番 | 図名 | 個数 | 材質 | 素材寸法 | 表面処理 | 熱処理 | | | | |
| 三角法 | 作図年月日 | 17. 7. 27 | 指示なき鋭角部 | | 面取り | (ISO) | ネジ使用 | | | |
| 符号 | 訂正記事 | 年月日 | 担当 | 尺度 | 設計 | 製図 | 検図 | 承認 | 型式 | PM-20 |
| △1 | | | | 1 | | | | | 式 | |
| △2 | | | | 3 | | | | | 設計 | 1223 |
| △3 | | | | 摘要 | | | | | 番号 | |