

一般加工公差	1~10	±0.05	100~300	±0.2
	10~100	±0.1	300~1000	±0.3

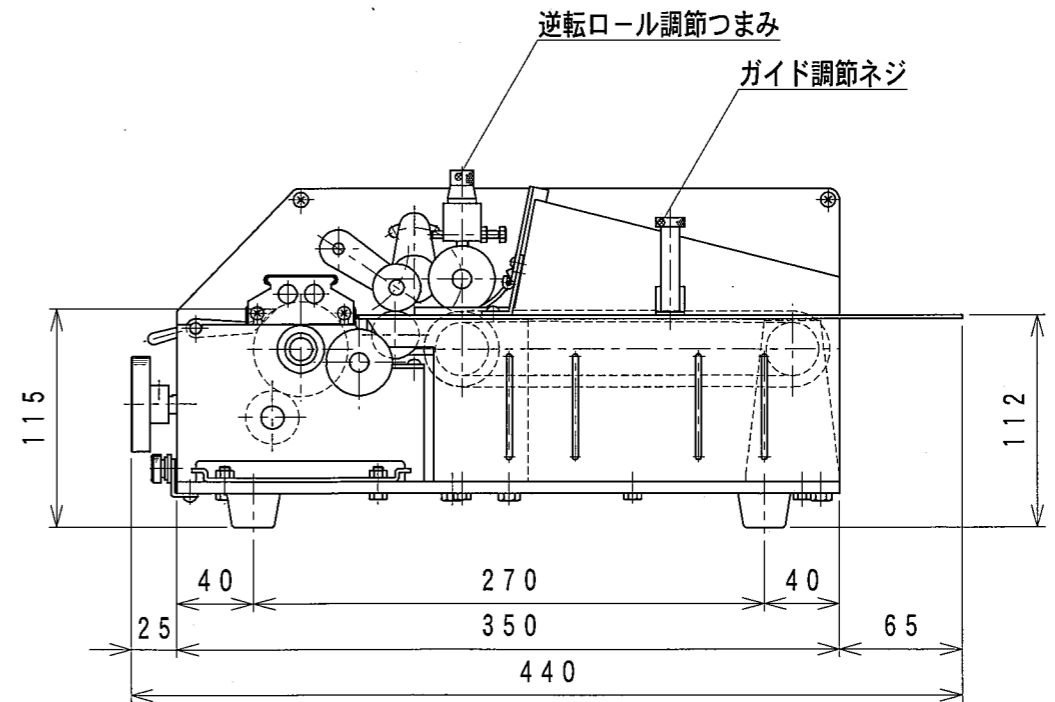
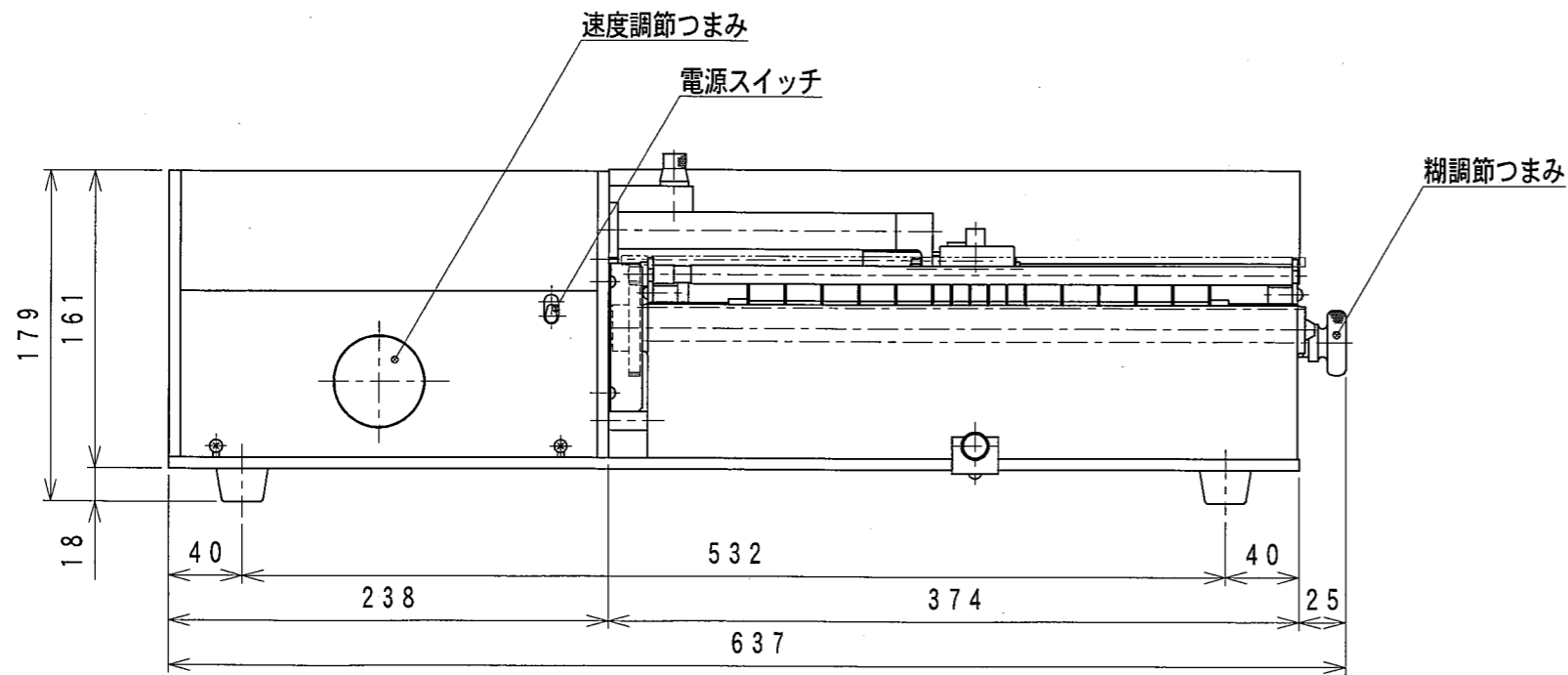
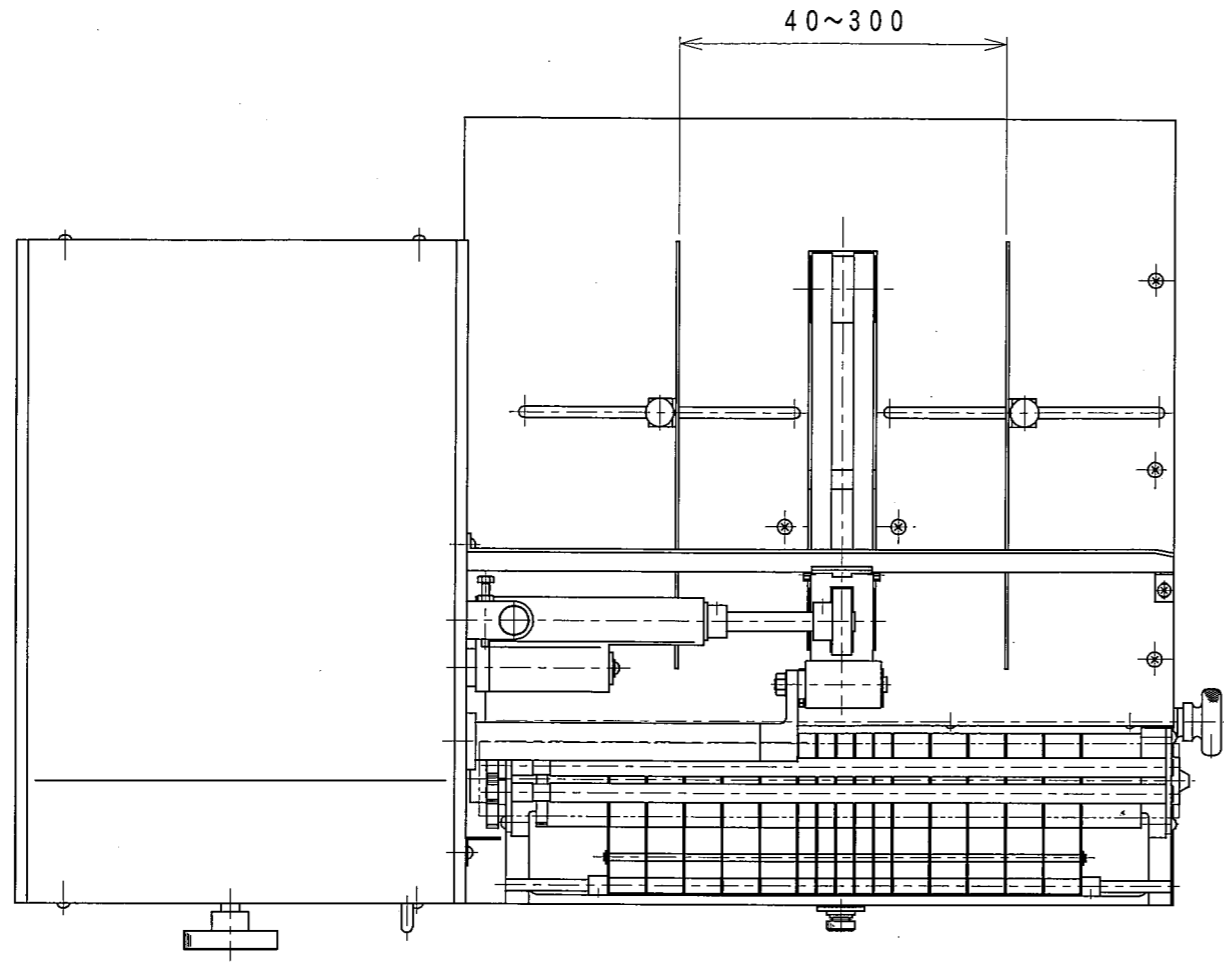

一般仕上記号	50-S	▽▽	3-S
	12-S	▽▽▽	0.3-S

011	外観図							
図番	図名		個数	材質	素材寸法	表面処理	熱処理	
三角法	作図年月日	17. 3. 17	指示なき鋭角部		面取り	ISO	ネジ使用	
符号	訂正記事	年月日	担当	尺度	設計	製図	検図	承認
△				1		技術 05.3.17 勝又		
△				4				
△				摘要				
							型式	PM-7BLLM
							設計番号	4106